



7.5m

TRASLACIÓN Y ELEVACIÓN ELÉCTRICA

Debido a las continuas mejoras del producto, LiFTiSA se reserva la facultad de efectuar cambios en las especificaciones y/o el equipo sin previo aviso.

Nuestro objetivo: CERO accidentes

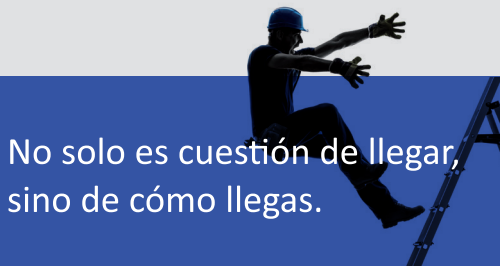

No solo es cuestión de llegar, sino de cómo llegas.

Características Técnicas

Dimensiones

Altura máxima de trabajo* (int./ext.)	7.55 / 6.57 m
(A) Altura máxima de la plataforma (int./ext.)	5.55 / 4.57 m
(B) Altura - replegada (suelo / plataforma)	0.87 m
(C) Longitud de la plataforma: exterior	1.40 m
Longitud de la plataforma: extendida	2.00 m
(D) Extensión de la plataforma	0.60 m
(E) Ancho de la plataforma	0.77 m
(F) Altura - replegada: con barandillas subidos	1.97 m
Altura - replegada: con barandillas abatidas	1.58 m
(G) Longitud total replegada	1.40 m
(H) Ancho máquina	0.81 m
(I) Distancia entre ejes	1.12 m

Productividad

Número máximo de personas en plataforma (int./ext.)	2/1
Capacidad de carga	227 kg
Capacidad de carga - extensión de plataforma	113 kg
Altura de conducción	5.55 m
Velocidad traslación - replegada / elevada	4.0 / 0.8 km/h
Inclinación admitida (longitudinal / transversal)	3° / 1.5°
Pendiente superable ** - replegada	25% / 14°
Radio de giro - int.	0
Radio de giro - ext.	1.37 m
Velocidad de elevación/descenso	26/20 seg
Neumáticos	no dejan marcas 25.4 x 7.62 cm

Potencia y transmisión

Alimentación	24 V DC (2 baterías de 12V 150 Ah)
Capacidad del sistema hidráulico (E-Drive)	3.8 L

Peso

Peso ***	1.179 kg
----------	----------

Cumplimiento normativo

Directivas de la UE: 2006/42/EC; 2004/108/EC; 2000/14/EC

* Altura de trabajo = Altura de la plataforma + 2 m

- * Altura de trabajo = Altura de la plataforma + 2 m
- ** La pendiente superable es aplicable a la conducción en pendientes y puede variar en función de las opciones y de la configuración de la máquina. Consultar el manual del operario para saber más.
- *** El peso se refiere a la configuración estándar y puede variar en función de las opciones y de la normativa vigente en el país de entrega de la máquina.

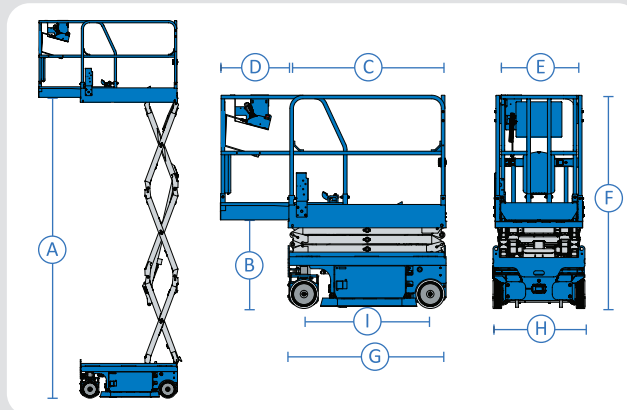

Prestaciones

Cesta

- Barandillas fijas, puerta abatible de media altura.
- Alimentación eléctrica en la cesta sin diferencial.
- Cableado AC a la cesta.
- Alarma de descenso, inclinación y movimiento.
- Cesta de chapa estriada.
- Luces intermitentes LED dobles.
- Bocina.
- Puntos de anclaje en la cesta.
- Protección de los mandos de la cesta.
- Sistema de sensor de carga de cesta.
- Mandos proporcionales de desplazamiento y elevación.
- Extensión de cesta deslizante.
- Sistema de control de zona dual Smart Link.

Prestaciones

Alimentación

- Alojamiento de cargador integrado en la parte trasera.

Chasis

- Bajada de cesta auxiliar.
- Motores eléctricos AC en las dos ruedas delanteras.
- Frenos eléctricos en las dos ruedas delanteras.
- Liberación eléctrica del freno.
- Bolsillos para horquillas.
- Sistema de diagnóstico a bordo con indicador de batería.
- Protección antibaches.
- Conector Tech Pro Link.
- Puntos de amarre y de carga.

Neumáticos

- Sólidos, no dejan marcas.

Opciones y accesorios para venta

Opciones de cesta

- Barandillas replegables, puerta abatible de apertura a media altura.
- Alimentación eléctrica en la cesta con diferencial.
- Línea de aire comprimido a la plataforma.
- Bocina tipo automoción.
- Bandeja de herramientas Lift Tools.

Opciones de alimentación

- Baterías AGM, libres de mantenimiento.

Opciones de chasis

- Sistema telemático Lift Connect.
- Control de acceso Lift Connect.
- Aceite hidráulico biodegradable Eco32.

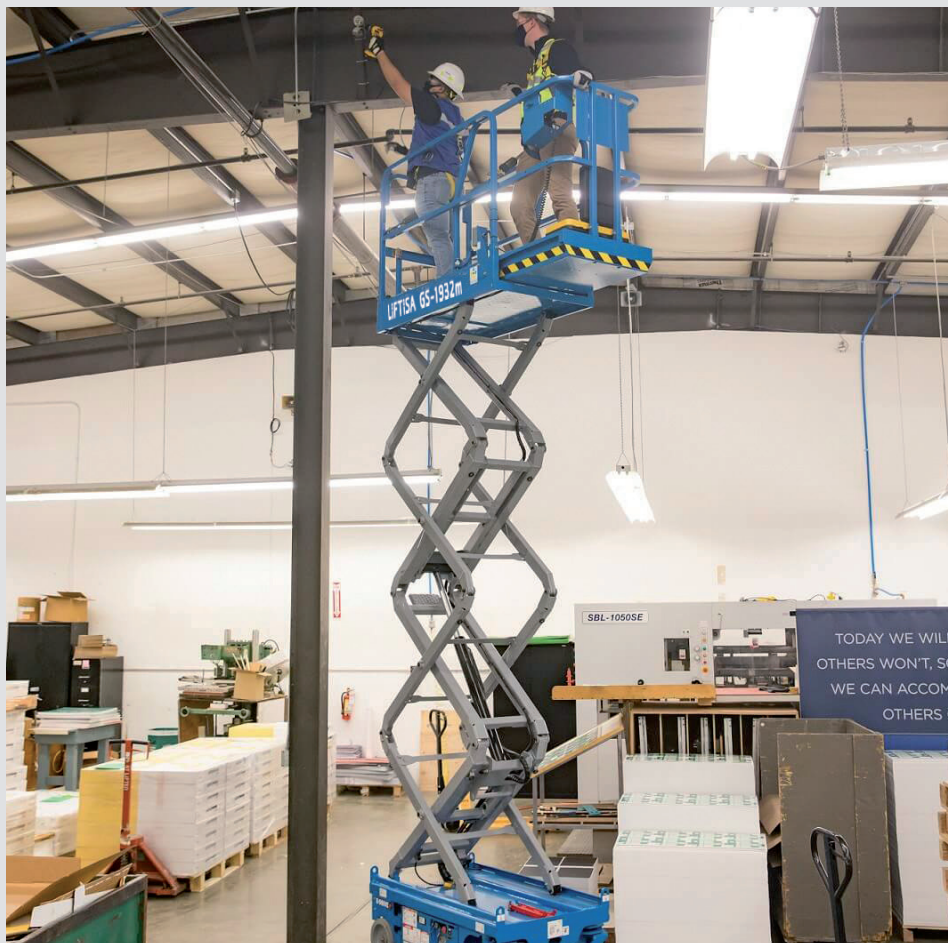

Nuestro
objetivo:
CERO
accidentes

No solo es cuestión de llegar,
sino de cómo llegas.



LiFTiSA worksmart

+ Seguridad
+ Productividad
+ Eficacia

902 100 696 | www.liftisa.com | info@liftisa.com | [in](#) [f](#) [@](#) [X](#) [v](#)