



5.6m

TRASLACIÓN Y ELEVACIÓN ELÉCTRICA

La serie ER equipada con batería avanzada sin mantenimiento para mejorar la productividad.

Más corta y más ligera, la hacen adecuada para los ascensores.

Ideal para poca altura y espacios reducidos.

Debido a las continuas mejoras del producto, Liftisa se reserva la facultad de efectuar cambios en las especificaciones y/o el equipo sin previo aviso.

Nuestro objetivo: CERO accidentes

No solo es cuestión de llegar, sino de cómo llegas.



Características Técnicas

Dimensiones

Altura máxima de trabajo*	5.60 m
(A) Altura máxima de la plataforma (con sensor de sobrecarga)	3.60 m
(B) Altura - replegada (suelo / plataforma)	0.86 m
(C) Longitud de la plataforma: exterior	1.35 m
Longitud de la plataforma: extendida	1.95 m
(D) Extensión de la plataforma	0.60 m
(E) Ancho de la plataforma	0.73 m
(F) Altura - replegada: con rieles subidos	2.00 m
Altura - replegada: con rieles bajados	1.57 m
(G) Longitud: con escalera	1.53 m
(H) Ancho máquina	0.76 m
(I) Distancia entre ejes	1.12 m

Productividad

Número máximo de personas en plataforma (int./ext.)	2/1
Capacidad de carga	240 kg
Capacidad de carga - extensión de plataforma	120 kg
Altura de conducción	Máxima
Pendiente superable	25%
Radio de giro - int.	0
Radio de giro - ext.	1.46 m
Velocidad de elevación/descenso	25/18 seg
Tracción	4x2
Freno	en ruedas delanteras
Neumáticos	sólidos no dejan marcas 25 x 8 cm

Potencia y transmisión

Alimentación	24 V DC 115Ah
Capacidad del sistema hidráulico	3.5 L

Peso

Peso	885 kg
------	--------

Cumplimiento normativo

Máquinas en conformidad con los estándares EN280 / ANSI92.20

* Altura de trabajo = Altura de la plataforma + 2 m

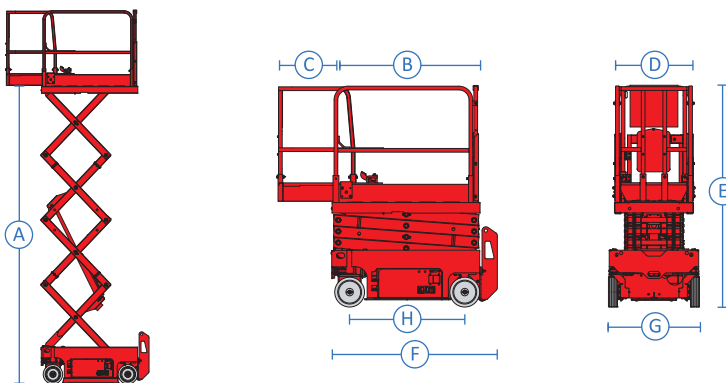

La serie ER equipada con batería avanzada sin mantenimiento para mejorar la productividad.

Más corta y más ligera, la hacen adecuada para los ascensores.

Ideal para poca altura y espacios reducidos.

Alimentado por batería, con cero emisión y conducción silenciosa, una máquina respetuosa con el medio ambiente.

Un eficiente sistema de conducción eléctrico proporciona rendimiento duradero y mejor superación de la pendiente.

Peso ligero y diseño compacto proporcionan mejor productividad.

El diseño excepcional del sistema de transmisión impermeable, proporciona un rendimiento excelente en condiciones de humedad.

Prestaciones

Productividad

- Barandilla plegable.
- Mecanismo de parada de emergencia.
- Liberador del freno manual.
- Descenso de emergencia.
- Bandeja de componentes abatible.
- Protector antibaches.
- Puerta de entrada con autobloqueo.
- Alarma de inclinación con corte de elevación.
- Sistema de detección de sobrecarga.
- Alarma de descenso con baliza intermitente.
- Alarma de movimiento.
- Unidad de altura completa.
- Sistema de diagnóstico inteligente.

Prestaciones

Potencia y transmisión

- 24 V DC 115 Ah

Neumáticos

- Sólidos, no dejan marcas.

Opciones y accesorios para venta

Opciones de productividad

- Corriente CA a la plataforma.
- Dispositivo anti colisión de la plataforma.
- Tubo de aire hacia la plataforma.
- Interruptor de pie.
- Limitar conducción al elevar.
- GPS.



Nuestro
objetivo:
CERO
accidentes

No solo es cuestión de llegar,
sino de cómo llegas.