



9.8m

### TRASLACIÓN Y ELEVACIÓN ELÉCTRICA

Compacta y ligera, apta para ascensores.

Ideal para poca altura y espacios reducidos.

Cero emisiones y conducción silenciosa.

Debido a las continuas mejoras del producto, Liftisa se reserva la facultad de efectuar cambios en las especificaciones y/o el equipo sin previo aviso.

# Nuestro objetivo: CERO accidentes

No solo es cuestión de llegar, sino de cómo llegas.



### Características Técnicas

#### Dimensiones

Altura máxima de trabajo* (int./ext.)	9.80 / 8.00 m
(A) Altura máxima de la plataforma (int./ext.)	7.80 / 6.00 m
(B) Longitud de la plataforma: exterior	2.26 m
Longitud de la plataforma: extendida	3.16 m
(C) Extensión de la plataforma	0.90 m
(D) Ancho de la plataforma	0.79 m
(E) Altura - replegada: con rieles subidos	2.28 m
Altura - replegada: con rieles bajados	1.90 m
(F) Longitud total con escalera	2.44 m
(G) Ancho máquina	0.83 m
(H) Distancia entre ejes	1.85 m
Distancia al suelo	10 cm

#### Productividad

Número máximo de personas en plataforma (int./ext.)	2/1
Capacidad de carga	230 kg
Capacidad de carga - extensión de plataforma	120 kg
Altura de conducción	Máxima
Pendiente superable	25%
Radio de giro mínimo	2.20 m
Velocidad de elevación	31 seg
Velocidad de descenso	40 seg
Tracción	4x2
Freno	en ruedas traseras
Neumáticos	sólidos no dejan marcas 38 x 13 cm

#### Potencia y transmisión

Alimentación	24 V 225Ah
Capacidad del sistema hidráulico	13 L

#### Peso

Peso	2.200 kg
------	----------

#### Cumplimiento normativo

Máquinas en conformidad con los estándares EN280/ANSI 92.20

\* Altura de trabajo = Altura de la plataforma + 2 m

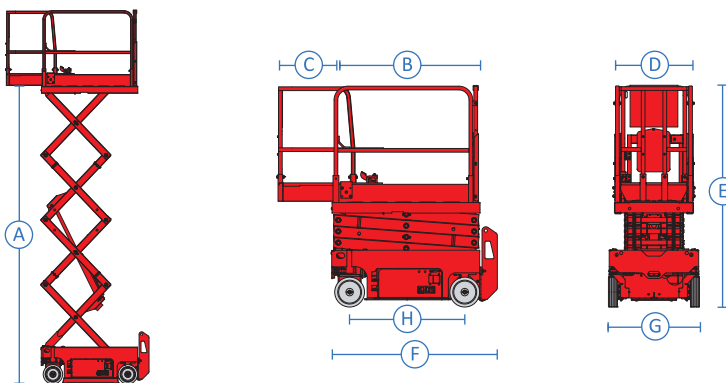

Compacta y ligera, apta para ascensores.

Ideal para poca altura y espacios reducidos.

Cero emisiones y conducción silenciosa.

Alto rendimiento y mejor superación de las pendientes.

Sistema de autodiagnóstico inteligente para una rápida resolución de problemas.

Componentes claves universales, facilita el mantenimiento.

Bandeja de componentes abatible para fácil acceso.

Batería de litio opcional.

### Prestaciones

#### Productividad

- Barandilla plegable.
- Dispositivo de parada de emergencia.
- Liberación manual del soporte.
- Descenso de emergencia.
- Bandeja de componentes abatible.
- Antibaches.
- Puerta de entrada con autobloqueo.
- Alarma de inclinación con corte de elevación.
- Sistema de detección de sobrecarga.
- Alarma de descenso con baliza intermitente.
- Alarma de movimiento.
- Unidad de altura completa.
- Sistema de diagnóstico inteligente.

### Prestaciones

#### Potencia y transmisión

- 24 V 300 Ah

#### Neumáticos

- Sólidos, no dejan marcas.

### Opciones y accesorios para venta

#### Opciones de productividad

- Alimentación de CA en la plataforma.
- Sistema de alarma por voz.
- Telemática.
- Plataforma dispositivo anticolisión.
- Baterías libres de mantenimiento.
- Aceite hidráulico biodegradable.



Nuestro  
objetivo:  
**CERO**  
accidentes

No solo es cuestión de llegar,  
sino de cómo llegas.



**LiFTiSA** worksmart  + Seguridad  
+ Productividad  
+ Eficacia

902 100 696 | [www.liftisa.com](http://www.liftisa.com) | [info@liftisa.com](mailto:info@liftisa.com) | [in](#) [f](#) [@](#) [X](#) [v](#)