

7.5m

### TRASLACIÓN Y ELEVACIÓN ELÉCTRICA

La longitud total de la máquina, más corta y de peso más ligero, la hacen adecuada para la mayoría de los ascensores.

Funciona con baterías, cero emisiones y manejo silencioso, ideal para uso en interiores.

El radio de giro cero y el peso ligero proporcionan una maniobrabilidad excepcional.

Debido a las continuas mejoras del producto, Liftisa se reserva la facultad de efectuar cambios en las especificaciones y/o el equipo sin previo aviso.

# Nuestro objetivo: CERO accidentes

No solo es cuestión de llegar, sino de cómo llegas.



### Características Técnicas

#### Dimensiones

Altura máxima de trabajo*	7.50 m
(A) Altura máxima de la plataforma	5.50 m
(B) Altura de la plataforma replegada	1.17 m
(C) Longitud de la plataforma	1.35 m
(D) Ancho de la plataforma	0.70 m
(E) Longitud total	1.53 m
(F) Ancho total	0.81 m
(G) Altura total con barandillas plegadas	2.28 m
Altura total con barandillas desplegadas	1.86 m
(H) Cubierta de extensión	1.53 m
(I) Distancia entre ejes	1.12 m
Distancia del suelo (Replegada/Elevada)	50 / 16 mm

#### Productividad

Número máximo de personas en plataforma (int./ext.)	2/1
Capacidad de carga	230 kg
Capacidad de carga - extensión de plataforma	113 kg
Altura de conducción	Máxima
Pendiente superable	25%
Radio de giro - int.	0
Radio de giro - ext.	1.50 m
Velocidad de elevación/descenso	25/20 seg
Tracción	4x2
Freno	en ruedas delanteras
Neumáticos	sólidos no dejan marcas 23 x 8 cm

#### Potencia y transmisión

Alimentación	24 V DC 150Ah
Capacidad del sistema hidráulico	4.5 L

#### Peso

Peso	1.335 kg
------	----------

#### Cumplimiento normativo

Máquinas en conformidad con EN280 / ANSI92.20 Standard.

\* Altura de trabajo = Altura de la plataforma + 2 m

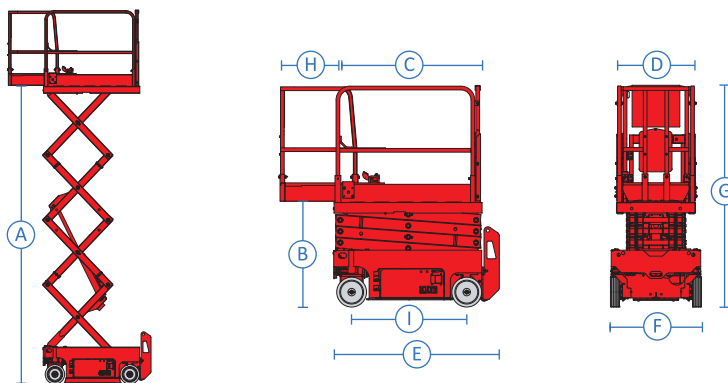

El elevador de tijera SS0607E ofrece una solución ideal para los lugares de trabajo con accesos restringidos y estrechos. La longitud total de la máquina, más corta y de peso más ligero, la hacen adecuada para la mayoría de los ascensores.

Optimizada para ofrecer un rendimiento más duradero para trabajos que se realizan en el interior o en el exterior.

Funciona con baterías, cero emisiones y manejo silencioso, ideal para uso en interiores. Respetuosa con el medio ambiente.

El radio de giro cero y el peso ligero hacen que esta máquina sea ideal para condiciones de espacio limitado, proporcionando una maniobrabilidad excepcional.

Un eficiente sistema de conducción eléctrico proporciona rendimiento duradero y mejor superación de las pendientes.

El diseño excepcional del sistema de transmisión impermeable proporciona un rendimiento excelente en condiciones de humedad.

# Nuestro objetivo: CERO accidentes

No solo es cuestión de llegar, sino de cómo llegas.



### Prestaciones

#### Productividad

- Barandilla plegable.
- Dispositivo de parada de emergencia.
- Liberación manual del soporte.
- Descenso de emergencia.
- Bandeja de componentes abatible.
- Antibaches.
- Puerta de entrada con autobloqueo.
- Alarma de inclinación con corte de elevación.
- Sistema de detección de sobrecarga.
- Alarma de descenso con baliza intermitente.
- Contador horario.
- Alarma de movimiento.
- Unidad de altura completa.
- Sistema de diagnóstico inteligente.

#### Potencia y transmisión

- 24 V DC 150 Ah

#### Neumáticos

- Sólidos, no dejan marcas.



### Opciones y accesorios para venta

#### Opciones de productividad

- Toma de corriente en cesta.
- Baterías libres de mantenimiento.
- Plataforma dispositivo anticolisión.
- Aire comprimido en la plataforma.
- Interruptor de pie.
- Limitador de conducción al elevar.
- GPS.

